

# Série UBP-T Parafusadeira Elétrica c/ Pulso Hidráulico

Os modelos UBP-T7 e TL7, combinam uma nova unidade hidráulica com um poderoso motor de 9.6V, elétrico que em conjunto resultam na operação mais confortável com ferramenta.

## CARACTERISITICAS

### Desenho Ergonômico

A ação do Pulso Hidráulico minimiza o ruído e a vibração durante a operação, criando o máximo conforto ao operador.

### Alta Precisão do Torque e Repetibilidade

A parada automática (shut-off), pode ser facilmente ativada ou desativada por um botão no topo da carcaça. Com um preciso sistema hidráulico, a precisão do torque é garantida em qualquer tipo de junta. Sensor de temperatura interno previne possíveis problemas de aquecimento da unidade de pulso.

### Fácil Ajuste do Torque

Um parafuso de ajuste está localizado na lateral da carcaça frontal, para facilitar o ajuste do torque. Utiliza-se uma Chave Allen e não é necessário desmontar a ferramenta.

### Longa Vida Útil da Ferramenta

A ausência de impacto entre mecanismos elimina o desgaste das peças e também de acessórios como soquetes e pontas.

### UBP-T7 (0)



## ESPECIFICAÇÕES

Modelo	Capacidade	Faixa de Torque			Veloc. Máxima	Peso		Comprimento		Ponta (Sext. ou Quadrada)		Nº de Apertos por Carga	Nível Ruído	Nível Vibração
		Nm	kgf-m	ft-ibs		kg	lb	mm	pol.	mm	pol.			
UBP-T7	M5 ~ M8	8 ~ 22	0.8 ~ 2.2	5.8 ~ 15.9	2.200	1.8	3.9	241	9 <sup>31</sup> / <sub>64</sub>	6.35	1/4	600	77	7
UBP-T7(0)	M5 ~ M8	8 ~ 22	0.8 ~ 2.2	5.8 ~ 15.9	2.200	1.8	3.9	247	9 <sup>47</sup> / <sub>64</sub>	9.5	3/8	600	77	7
UBP-TL7	M5 ~ M8	5 ~ 10	0.5 ~ 1.0	3.6 ~ 7.2	2.200	1.8	3.9	241	9 <sup>31</sup> / <sub>64</sub>	6.35	1/4	600	77	7

- Nível de Ruído medido pela Norma CAGI-PNEUROP.

- Nível de Vibração medido pela Norma ISO-8662-7 do torque, máquina e aplicação.

- Bateria Panasonic modelo EY-0202B (AC-230V) ou EY-0202B7658 (AC-115V).

## VISTA EM CORTE – UBP-T7 / UBP-TL7

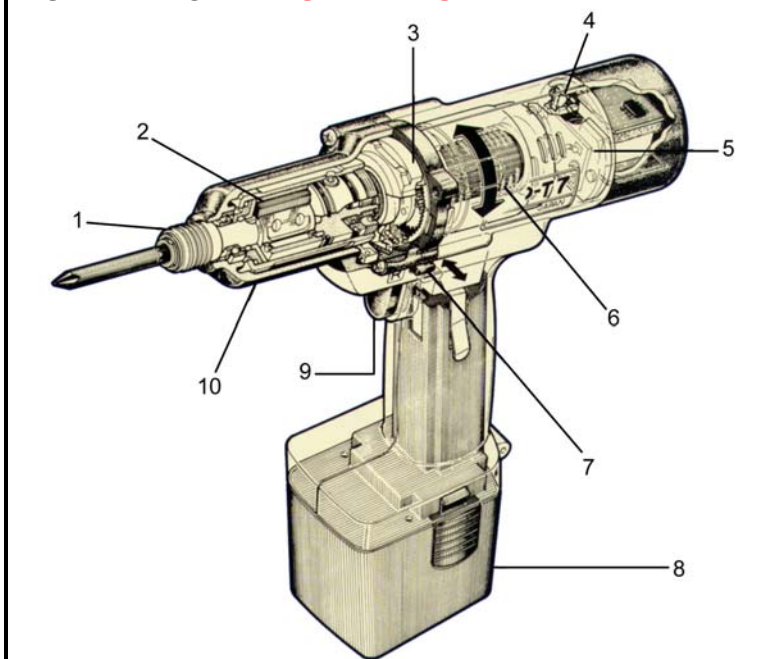

1. Ponta de Troca Rápida (1/4")
2. Unidade de Pulso Hidráulico
3. Engrenagem de Redução
4. Botão de Seleção Manual / Automático
5. Controlador de Velocidade
6. Motor Elétrico
7. Botão de Reversão
8. Bateria  
(UB-9986 – Cód. 861-402-1)
9. Gatilho
10. Capa do Ajustador de Torque



## MACCO MÁQUINAS E ACESSÓRIOS LTDA.

Rua Visconde de Aguiar Toledo, 50 - 04612-100 - São Paulo - SP - Brasil

Fone: (11) 5536-9653 - Fax: (11) 5536-9541 - E-mail: [macco.vendas@snet.com.br](mailto:macco.vendas@snet.com.br)

VISITE O NOSSO SITE: [WWW.MACCO.COM.BR](http://WWW.MACCO.COM.BR)



Código Interno : UBP-T